

Udfyld venligst nedenstående skema for at få beregning af optimal propel

Nødvendige data:	
Motors max. effekt i HK	
Motors max. omdr./min.	
Antal motorer	
Gearreduktion :1	
*Bådens max. fart i knob	
Vandlinielængde i meter (W)	
Dybgang i meter (X)	
Omløbsretning	
*Hvis bådens max. fart ikke kendes, kan KORSØR PROPELLER A/S estimere dette, hvis nedenstående også udfyldes	
Bådtype:	
Sejlbåd	
Motorbåd	
Arbejdsbåd /deplacement	
Halvplanene (10-14 knob)	
Halvplanene (14-18 knob)	
Helplanene (18-35 knob)	
Totalvægt i ton	

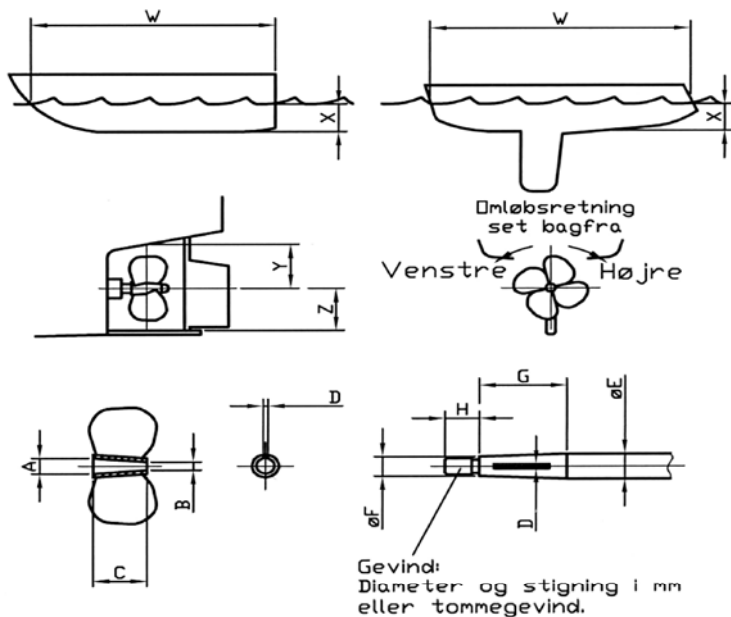

Udfyldes også										
A	B	C	D	øE	øF	G	H	Z	Y	Gevind

Navn: _____

Adresse: _____

Postnr.: _____

By: _____

Telefon i dagtimerne: _____

E-mail: _____